

Економічне рішення у компактному виконанні

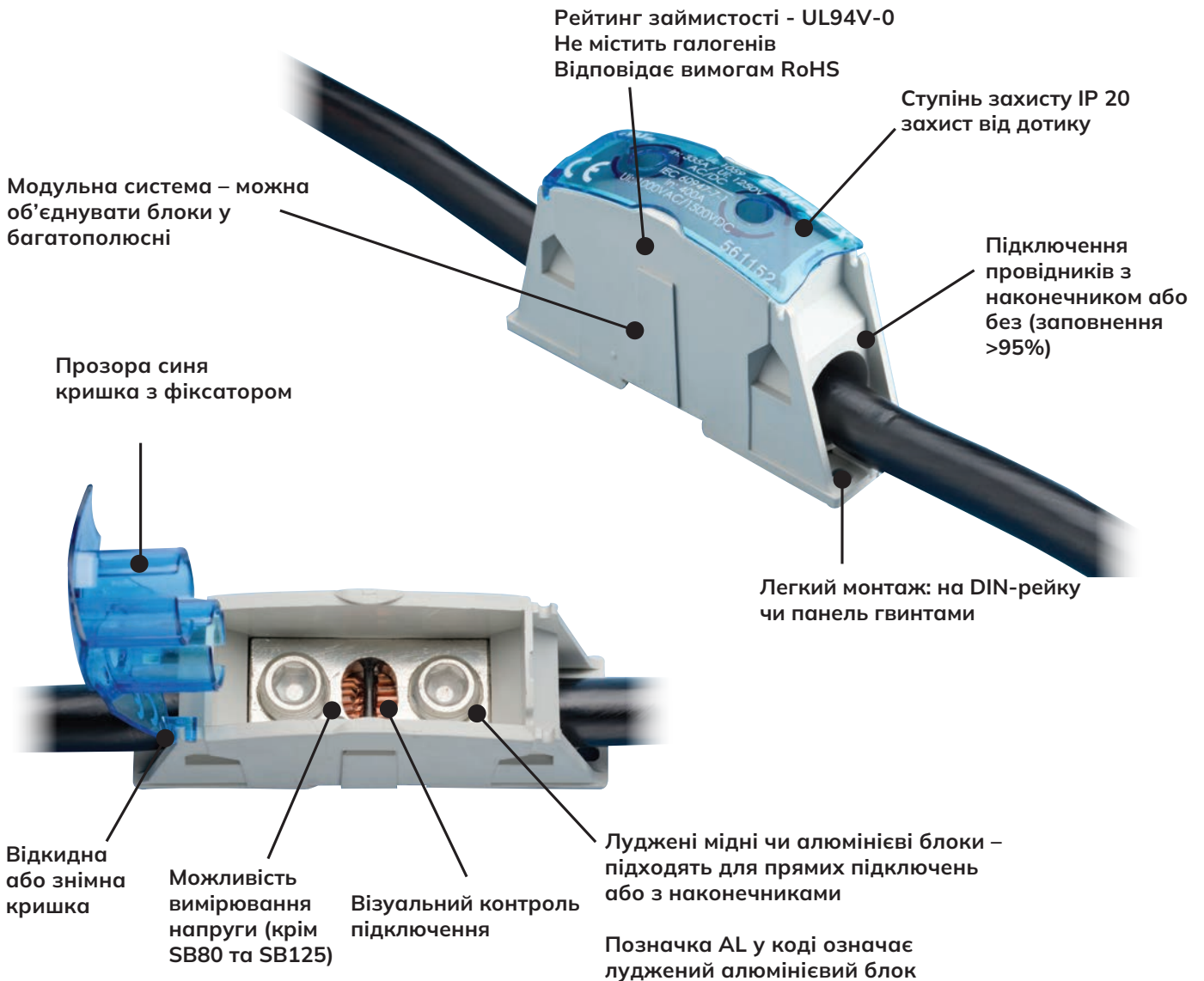

- Протестовано та сертифіковано згідно з IEC 60947-7-1, $U_i = 1000 \text{ В AC} / 1500 \text{ В DC}$
- Схвалено згідно з UL 1059 або зареєстровано згідно з UL 1953 (залежно від моделі)
- Номінальний струм короткого замикання – до 100 кА (див. UL файл E198301)
- Не містить галогенів
- Відповідає вимогам RoHS



Силлові блоки (серія SB) – Таблиця швидкого підбору

Модель	Артикул	Макс. струм IEC	Макс. струм UL	Вхід, к-сть підключень	Вхід: мін. та макс. переріз провідника	Вихід, к-сть підключень	Вихід: мін. та макс. переріз провідника	Макс. робоча напруга IEC	Макс. робоча напруга UL
SB80AL	561160	105 A	85 A	 1 Провід	6–16 мм ²	 1 Провід	6–16 мм ²	1,000 В AC 1,500 В DC	1,000 В AC/DC
SB80	561150	110 A	85 A	 1 Провід	6–16 мм ²	 1 Провід	6–16 мм ²	1,000 В AC 1,500 В DC	1,000 В AC/DC
SB125	561158	170 A	150 A	 1 Провід	10–35 мм ²	 1 Провід	10–35 мм ²	1,000 В AC 1,500 В DC	1,250 В AC/DC
SB125AL	561161	185 A	150 A	 1 Провід	10–35 мм ²	 1 Провід	10–35 мм ²	1,000 В AC 1,500 В DC	1,250 В AC/DC
SB160AL	561162	230 A	200 A	 1 Провід	35–70 мм ²	 1 Провід	35–70 мм ²	1,000 В AC 1,500 В DC	1,000 В AC/DC
SB160	561151	250 A	200 A	 1 Провід	35–70 мм ²	 1 Провід	35–70 мм ²	1,000 В AC 1,500 В DC	1,000 В AC/DC
SB250AL	561163	400 A	255 A	 1 Провід	35–120 мм ²	 1 Провід	35–120 мм ²	1,000 В AC 1,500 В DC	1,250 В AC/DC
SB250	561159	400 A	255 A	 1 Провід	35–120 мм ²	 1 Провід	35–120 мм ²	1,000 В AC 1,500 В DC	1,250 В AC/DC
SB2C250	561170	550 A	255 A	 1 Провід	35–120 мм ²	 2 Проводи	(2) 35–120 мм ²	1,000 В AC 1,500 В DC	1,000 В AC/DC
SBF250	561171	380 A 330 A	255 A	 Плоский провідник	Flexibar 2X20X1–5X20X1 IBS/IBSB 50–70 мм ²	 1 Провід	35–120 мм ²	1,000 В AC 1,500 В DC	1,000 В AC/DC
SB2C400AL	561166	670 A	335 A	 1 Провід	95–240 мм ²	 2 Проводи	(2) 35–120 мм ²	1,000 В AC 1,500 В DC	1,000 В AC/DC
SB2C400	561154	600 A	335 A	 1 Провід	95–240 мм ²	 2 Проводи	(2) 35–120 мм ²	1,000 В AC 1,500 В DC	1,000 В AC/DC
SBF400AL	561165	510 A 450 A	335 A 240 A	 Плоский провідник	Flexibar 2x20x1–5x24x1 IBS/IBSB 100 мм ²	 1 Провід	95–240 мм ²	1,000 В AC 1,500 В DC	1,000 В AC/DC
SBF400	561153	445 A 405 A	335 A	 Плоский провідник	Flexibar 2x20x1–5x24x1 IBS/IBSB 100 мм ²	 1 Провід	95–240 мм ²	1,000 В AC 1,500 В DC	1,000 В AC/DC
SBF2C400AL	561167	550 A 480 A	335 A	 Плоский провідник	Flexibar 2x20x1–5x24x1 IBS/IBSB 100 мм ²	 2 Проводи	(2) 35–120 мм ²	1,000 В AC 1,500 В DC	1,000 В AC/DC
SBF2C400	561155	560 A 500 A	335 A	 Плоский провідник	Flexibar 2x20x1–5x24x1 IBS/IBSB 100 мм ²	 2 Проводи	(2) 35–120 мм ²	1,000 В AC 1,500 В DC	1,000 В AC/DC
SBF2C250	561172	500 A 430 A	255 A	 Плоский провідник	Flexibar 2X20X1–5X20X1 IBS/IBSB 50–70 мм ²	 2 Проводи	(2) 35–120 мм ²	1,000 В AC 1,500 В DC	1,000 В AC/DC
SB400AL	561164	610 A	335 A	 1 Провід	95–240 мм ²	 1 Провід	95–240 мм ²	1,000 В AC 1,500 В DC	1,250 В AC/DC
SB400	561152	500 A	335 A	 1 Провід	95–240 мм ²	 1 Провід	95–240 мм ²	1,000 В AC 1,500 В DC	1,250 В AC/DC
SB630AL	561168	860 A	545 A	 1 Провід	240–500 мм ²	 1 Провід	240–500 мм ²	1,000 В AC 1,500 В DC	1,250 В AC/DC
SB630	561156	870 A	545 A	 1 Провід	240–500 мм ²	 1 Провід	240–500 мм ²	1,000 В AC 1,500 В DC	1,250 В AC/DC
SBF630AL	561169	760 A 750 A	490 A 410 A	 Плоский провідник	Flexibar 2x20x1–8x32x1 IBS/IBSB 100–240 мм ²	 1 Провід	240–500 мм ²	1,000 В AC 1,500 В DC	1,000 В AC/DC
SBF630	561157	805 A 800 A	545 A	 Плоский провідник	Flexibar 2x20x1–8x32x1 IBS/IBSB 100–240 мм ²	 1 Провід	240–500 мм ²	1,000 В AC 1,500 В DC	1,000 В AC/DC
SBF2C630AL	561173	930 A 910 A	760 A	 Плоский провідник	Flexibar 2x20x1–8x32x1 IBS/IBSB 240 мм ²	 2 Проводи	(2) 35–240 мм ²	1,000 В AC 1,500 В DC	1,000 В AC/DC
SB2C1000AL	561174	1,020 A	545 A	 1 Провід	240–500 мм ²	 2 Проводи	(2) 35–300 мм ²	1,000 В AC 1,500 В DC	1,000 В AC/DC
SB2C2C1000AL	561175	1,150 A	840 A	 2 Проводи	(2) 35–300 мм ²	 2 Проводи	(2) 35–300 мм ²	1,000 В AC 1,500 В DC	1,000 В AC/DC
SBF3C1000AL	561176	1,420 A	1,260 A	 Плоский провідник	Flexibar 2X20X1–10X50X1	 3 Проводи	(3) 35–300 мм ²	1,000 В AC 1,500 В DC	1,000 В AC/DC
SBF4C1600AL	561177	1,940 A	1,680 A	 Плоский провідник	Flexibar 6X50X1–10X80X1	 4 Проводи	(4) 35–300 мм ²	1,000 В AC 1,500 В DC	1,000 В AC/DC

Силові блоки



SB80AL



SB80

SB80AL
105 A – IEC
85 A – с us

Провід-провід

- Icw кА rms 1 с: 3.0
- Ipk кА: 22
- Ui: 1000 В AC IEC
- Ui: 1500 В DC IEC
- Vin: 1000 В AC/DC UL

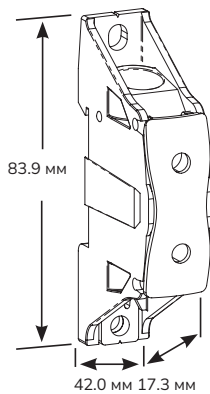

SB80
110 A – IEC
85 A –

Провід-провід

- Icw кА rms 1 с: 3.0
- Ipk кА: 25
- Ui: 1000 В AC IEC
- Ui: 1500 В DC IEC
- Vin: 1000 В AC/DC UL

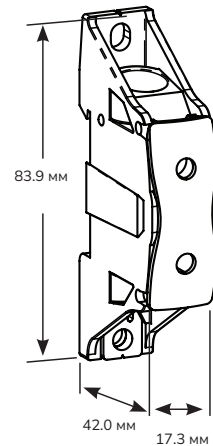

К-сть клем	Провідники	Переріз, мм ²	Діаметр, мм
x1		2.5-6	8.2
		6-16	
		6-16	
x1		2.5-6	8.2
		6-16	
		6-16	

К-сть клем	Провідники	Переріз, мм ²	Діаметр, мм
x1		2.5-6	8.2
		6-16	
		6-16	
x1		2.5-6	8.2
		6-16	
		6-16	

- Одножильний провід
- Жорсткий багатожильний провід
- Гнучкий багатожильний провід

- Одножильний провід
- Жорсткий багатожильний провід
- Гнучкий багатожильний провід

Артикул	Модель		Вага, кг
561160	SB80AL	1	0.036

Артикул	Модель		Вага, кг
561150	SB80	1	0.04

Силові блоки

SB125



SB125AL



SB125
170 A – IEC
150 A –

Провід-провід

- I_{cw} кА rms 1 с: 6.0
- I_{pk} кА: 25
- U_i: 1000 В AC IEC
- U_i: 1500 В DC IEC
- V_{in}: 1250 В AC/DC UL

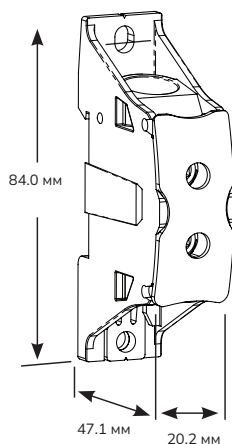

SB125AL
185 A – IEC
150 A –

Провід-провід

- I_{cw} кА rms 1 с: 6.0
- I_{pk} кА: 22
- U_i: 1000 В AC IEC
- U_i: 1500 В DC IEC
- V_{in}: 1250 В AC/DC UL

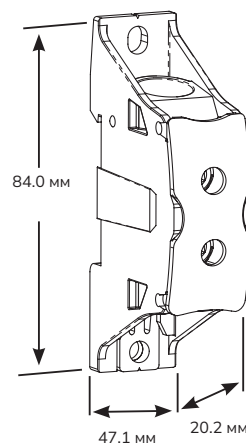

К-сть клем	Провідники	Переріз, мм ²	Діаметр, мм
x1		10–35	10.1
x1		10–35	10.1

К-сть клем	Провідники	Переріз, мм ²	Діаметр, мм
x1		10–35	10.1
x1		10–35	10.1

Жорсткий багатожильний провід
 Гнучкий багатожильний провід

Жорсткий багатожильний провід
 Гнучкий багатожильний провід

Артикул	Модель		Вага, кг
561158	SB 125	1	0.07

Артикул	Модель		Вага, кг
561161	SB125AL	1	0.045

Силові блоки

SB160AL



SB160

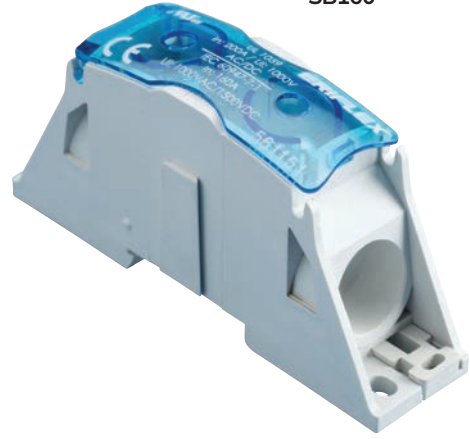

SB160AL
230 A – IEC
200 A – 

Провід-провід

- I_{cw} кА rms 1 с: 14.4
- I_{pk} кА: 42
- U_i: 1000 В AC IEC
- U_i: 1500 В DC IEC
- V_{in}: 1000 В AC/DC UL

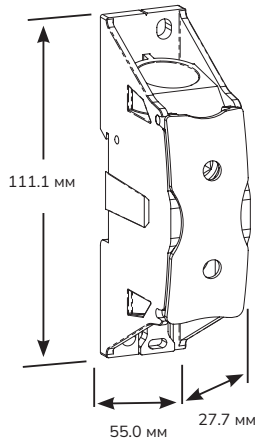







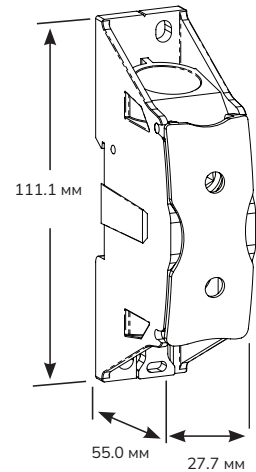





SB160
250 A – IEC
200 A – 



Провід-провід



- I_{cw} кА rms 1 с: 14.4
- I_{pk} кА: 42
- U_i: 1000 В AC IEC
- U_i: 1500 В DC IEC
- V_{in}: 1000 В AC/DC UL





	К-сть клем	Провідники	Переріз, мм ²	Діаметр, мм
	x1	 	35-70	14.0
	x1	 	35-70	14.0

	К-сть клем	Провідники	Переріз, мм ²	Діаметр, мм
	x1	 	35-70	14.0
	x1	 	35-70	14.0

-  Жорсткий багатожильний провід
-  Гнучкий багатожильний провід

-  Жорсткий багатожильний провід
-  Гнучкий багатожильний провід

Артикул	Модель		 Вага, кг
561162	SB160AL	1	0.1

Артикул	Модель		 Вага, кг
561151	SB 160	1	0.18

Силові блоки

SB250AL

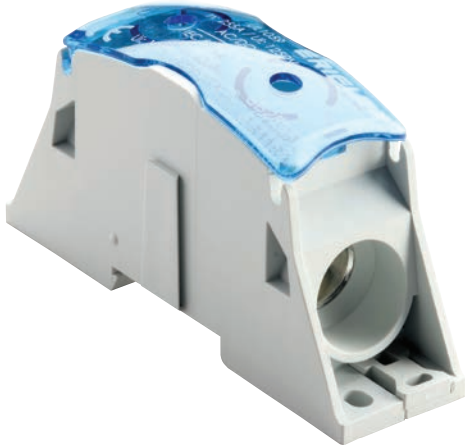

SB250

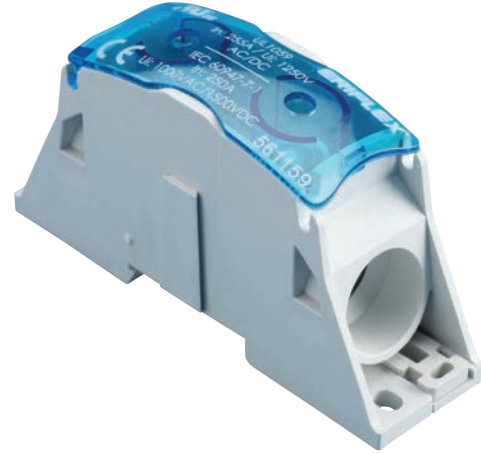

SB250AL
400 A – IEC
255 A – 

Провід-провід

- I_{cw} кА rms 1 с: 14.4
- I_{pk} кА: 42
- U_i: 1000 В AC IEC
- U_i: 1500 В DC IEC
- V_{in}: 1250 В AC/DC UL

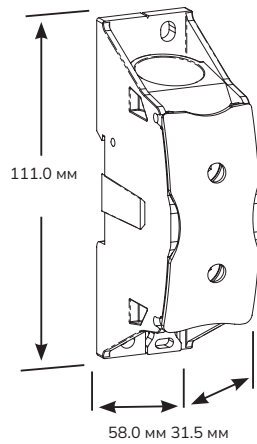





SB250
400 A – IEC
255 A – 

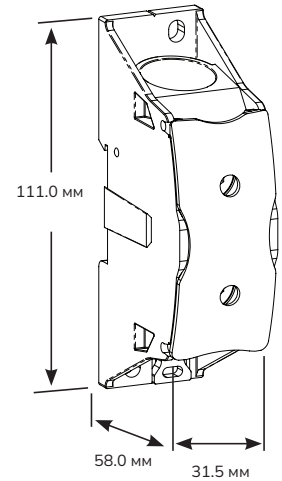

Провід-провід



- I_{cw} кА rms 1 с: 14.4
- I_{pk} кА: 42
- U_i: 1000 В AC IEC
- U_i: 1500 В DC IEC
- V_{in}: 1250 В AC/DC UL





	К-сть клем	Провідники	Переріз, мм ²	Діаметр, мм
	x1		35-120	15.1
	x1		35-120	15.1

	К-сть клем	Провідники	Переріз, мм ²	Діаметр, мм
	x1		35-120	15.1
	x1		35-120	15.1

-  Жорсткий багатожильний провід
-  Гнучкий багатожильний провід

-  Жорсткий багатожильний провід
-  Гнучкий багатожильний провід

Артикул	Модель		 Вага, кг
561163	SB250AL	1	0.13

Артикул	Модель		 Вага, кг
561159	SB 250	1	0.30

Силові блоки

SB2C250

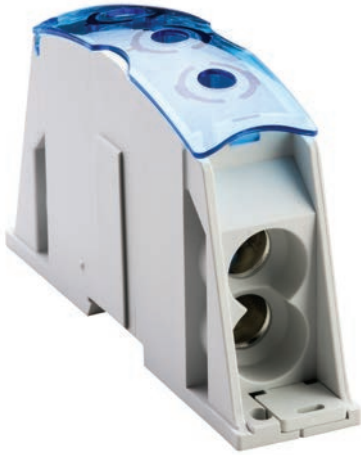

SBF250



SB250SPCR



Для використання з силовим блоком SBF250 з метою збільшення відстані виточу та ізоляційних проміжків, необхідних за стандартом UL® 1953

SB2C250
550 A – IEC
255 A –

Провід-два проводи

- I_{cw} кА rms 1 с: 14.4
- I_{pk} кА: 42
- U_i: 1000 В AC IEC
- U_i: 1500 В DC IEC
- V_{in}: 1000 В AC/DC UL

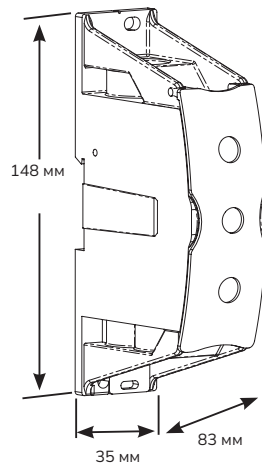

SBF250
380 A – IEC (Flexibar Advanced)
330 A – IEC (IBSB Advanced)
255 A –

Плоский провідник-провід

- I_{cw} кА rms 1 с: 14.4
- I_{pk} кА: 42
- U_i: 1000 В AC IEC
- U_i: 1500 В DC IEC
- V_{in}: 1000 В AC/DC UL

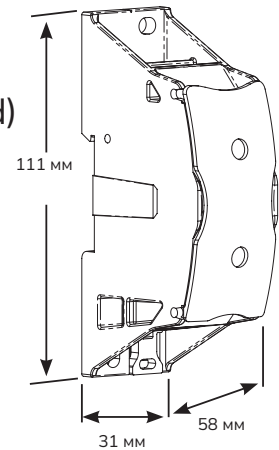

	К-сть клем	Провідники	Переріз, мм ²	Діаметр, мм
	x1		35-120	15.1
	x2		2x35-120	15.1

	К-сть клем	Провідники	Переріз, мм ²	Діаметр, мм
	x1	Flexibar Advanced IBSB Advanced	2x20x1-5x20x1 50-70	-
	x1		35-120	15.1

- Жорсткий багатожильний провід
- Гнучкий багатожильний провід

- Жорсткий багатожильний провід
- Гнучкий багатожильний провід

Артикул	Модель		Вага, кг
561170	SB2C250	1	0.499

Артикул	Модель		Вага, кг
561171	SBF250	1	0.272
561178	SB250SPCR	5	

Силові блоки

SB2C400AL

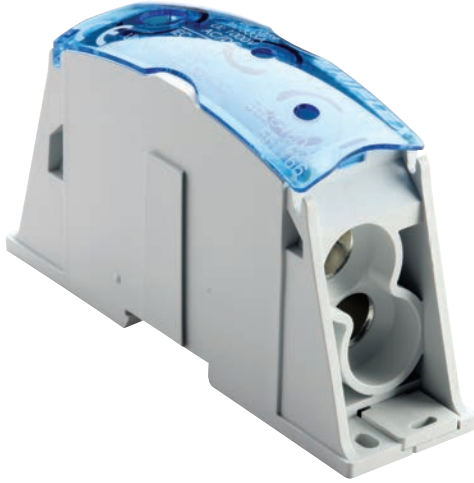

SB2C400



SB2C400AL
670 A – IEC
335 A – 

Провід-два проводи

- Icw кА rms 1 с: 28.8
- Ipk кА: 51
- Ui: 1000 В AC IEC
- Ui: 1500 В DC IEC
- Vin: 1000 В AC/DC UL

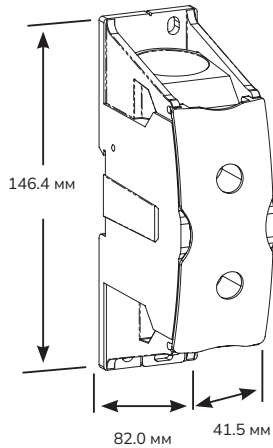





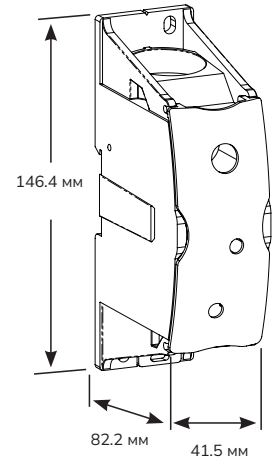

SB2C400
600 A – IEC
335 A – 



Провід-два проводи



- Icw кА rms 1 с: 28.8
- Ipk кА: 51
- Ui: 1000 В AC IEC
- Ui: 1500 В DC IEC
- Vin: 1000 В AC/DC UL





К-сть клем	Провідники	Переріз, мм ²	Діаметр, мм
 x1		95–240	21.0
 x2		35–120	15.0

К-сть клем	Провідники	Переріз, мм ²	Діаметр, мм
 x1		95–240	21.0
 x2		35–120	15.0

-  Жорсткий багатожильний провід
-  Гнучкий багатожильний провід

-  Жорсткий багатожильний провід
-  Гнучкий багатожильний провід

Артикул	Модель		 Вага, кг
561166	SB2C400AL	1	0.3

Артикул	Модель		 Вага, кг
561154	SB2C400	1	0.73

Силові блоки

SBF400AL



SBF400



SBF400AL
 510 A – IEC
 (Flexibar Advanced)
 450 A – IEC
 (IBSB Advanced)
 335 A – **us**
 (Flexibar Advanced)
 240 A – **us**
 (IBSB Advanced)

Плоский провідник-
 провід

- I_{cw} кА rms 1 с: 28.8
- I_{pk} кА: 51
- U_i: 1000 В AC IEC
- U_i: 1500 В DC IEC
- V_{in}: 1000 В AC/DC UL

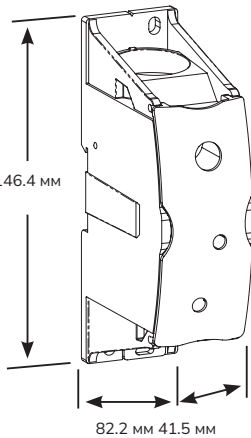

SBF400
 445 A – IEC
 (Flexibar
 Advanced)
 405 A – IEC
 (IBSB Advanced)
 335 A –

Провід-Flexibar /
 ізольована гнучка шина

- I_{cw} кА rms 1 с: 28.8
- I_{pk} кА: 51
- U_i: 1000 В AC IEC
- U_i: 1500 В DC IEC
- V_{in}: 1000 В AC/DC UL

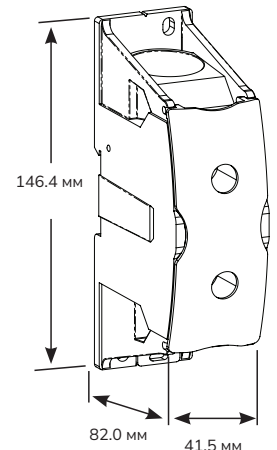

	К-сть клем	Провідники	Переріз, мм ²	Діаметр, мм
	x1	Flexibar Advanced IBSB Advanced	2x20x1-5x24x1 100	N/A
	x1		95-240	21.0

	К-сть клем	Провідники	Переріз, мм ²	Діаметр, мм
	x1	Flexibar Advanced IBSB Advanced	2x20x1-5x24x1 100	-
	x1		95-240	21.0

- Жорсткий багатожильний провід
- Гнучкий багатожильний провід

- Жорсткий багатожильний провід
- Гнучкий багатожильний провід

Артикул	Модель		Вага, кг
561165	SBF400AL	1	0.267

Артикул	Модель		Вага, кг
561153	SBF400	1	0.56

Силові блоки

SBF2C400AL

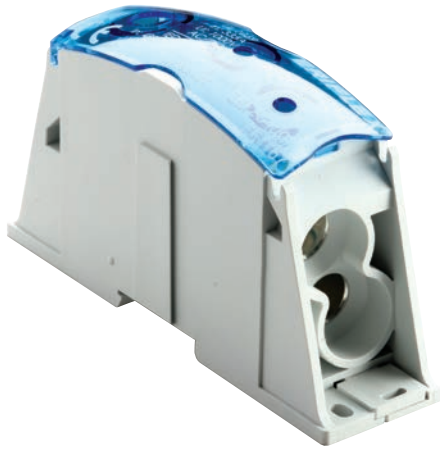

SBF2C400

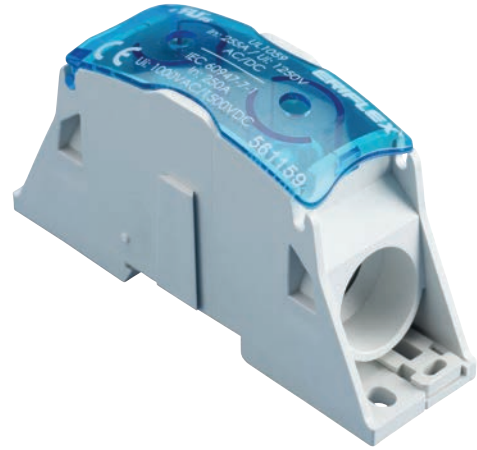

SBF2C400AL
 550 A – IEC
 (Flexibar
 Advanced)
 480 A – IEC
 (IBSB Advanced)
 335 A –

Плоский провідник-
 два проводи

- Icw кА rms 1 с: 28.8
- Ipk кА: 51
- Ui: 1000 В AC IEC
- Ui: 1500 В DC IEC
- Vin: 1000 В AC/DC UL

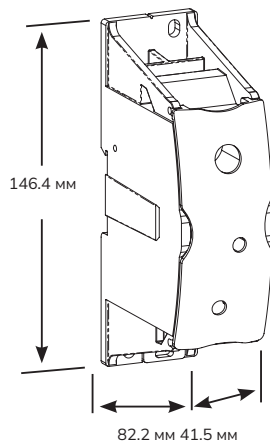

SBF2C400
 560 A – IEC
 (Flexibar Advanced)
 500 A – IEC
 (IBSB Advanced)
 335 A –

Плоский провідник-два
 проводи

- Icw кА rms 1 с: 28.8
- Ipk кА: 51
- Ui: 1000 В AC IEC
- Ui: 1500 В DC IEC
- Vin: 1000 В AC/DC UL

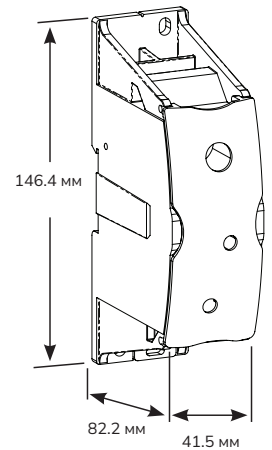

	К-сть клем	Провідники	Переріз, мм ²	Діаметр, мм
	x1	Flexibar Advanced IBSB Advanced	2x20x1-5x24x1 100	-
	x2		35-120	15.0

	К-сть клем	Провідники	Переріз, мм ²	Діаметр, мм
	x1	Flexibar Advanced IBSB Advanced	2x20x1-5x24x1 100	-
	x2		35-120	15.0

- Жорсткий багатожильний провід
- Гнучкий багатожильний провід

- Жорсткий багатожильний провід
- Гнучкий багатожильний провід

Артикул	Модель		Вага, кг
561167	SBF2C400AL	1	0.335

Артикул	Модель		Вага, кг
561155	SBF2C400	1	0.76

Силові блоки

SBF2C250



SB400AL



SBF2C250
 500 A – IEC
 (Flexibar Advanced)
 430 A – IEC
 (IBSB Advanced)
 255 A –

Плоский провідник-два проводи

- Icw кА rms 1 с: 14.4
- Ipk кА: 42
- Ui: 1000 В AC IEC
- Ui: 1500 В DC IEC
- Vin: 1000 В AC/DC UL

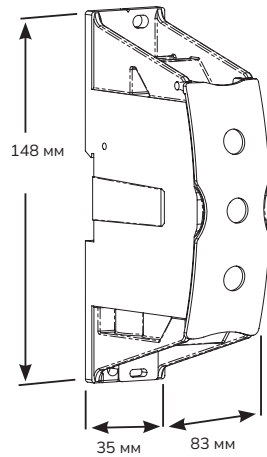

SB400AL
 610 A – IEC
 335 A –

Провід-провід

- Icw кА rms 1 с: 28.8
- Ipk кА: 51
- Ui: 1000 В AC IEC
- Ui: 1500 В DC IEC
- Vin: 1250 В AC/DC UL

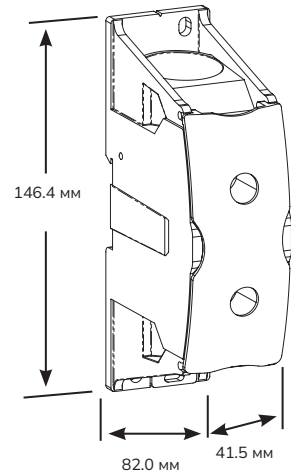

К-сть клем	Провідники	Переріз, мм ²	Діаметр, мм
x1	Flexibar Advanced IBSB Advanced	50-70 IBS/IBSB ADV	-
x2		2x35-120	15.1

К-сть клем	Провідники	Переріз, мм ²	Діаметр, мм
x1		95-240	21.0
x1		95-240	21.0

- Жорсткий багатожильний провід
- Гнучкий багатожильний провід

- Жорсткий багатожильний провід
- Гнучкий багатожильний провід

Артикул	Модель		Вага, кг
561172	SBF2C250	1	0.499

Артикул	Модель		Вага, кг
561164	SB400AL	1	0.249

Силові блоки

SB400



SB630AL

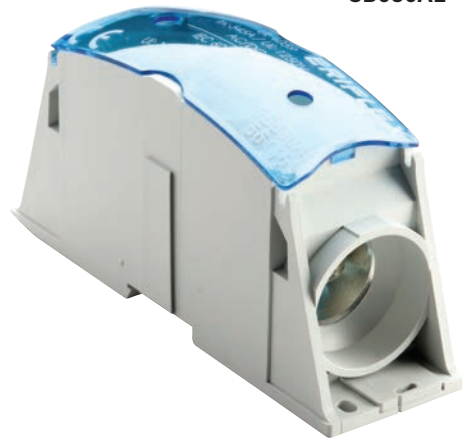

SB400
500 A – IEC
335 A –

Провід-провід

- Icw кА rms 1 с: 28.8
- Ipk кА: 51
- Ui: 1000 В AC IEC
- Ui: 1500 В DC IEC
- Vin: 1250 В AC/DC UL

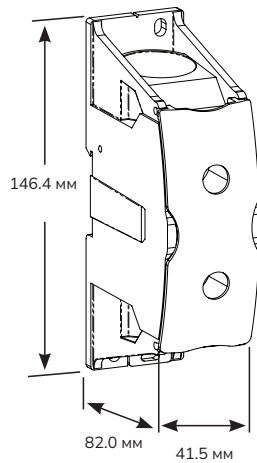

SB630AL
860 A – IEC
545 A –

Провід-провід

- Icw кА rms 1 с: 60
- Ipk кА: 51
- Ui: 1000 В AC IEC
- Ui: 1500 В DC IEC
- Vin: 1250 В AC/DC UL

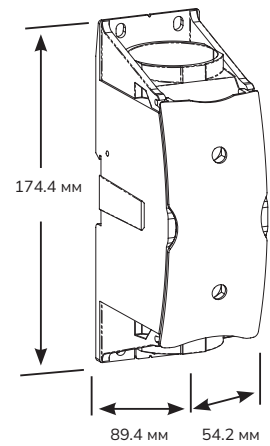

К-сть клем	Провідники	Переріз, мм ²	Діаметр, мм
x1		95–240	21.0
x1		95–240	21.0

К-сть клем	Провідники	Переріз, мм ²	Діаметр, мм
x1		240–500	31.0
x1		240–500	31.0

- Жорсткий багатожильний провід
- Гнучкий багатожильний провід

- Жорсткий багатожильний провід
- Гнучкий багатожильний провід

Артикул	Модель		Вага, кг
561152	SB400	1	0.51

Артикул	Модель		Вага, кг
561168	SB630AL	1	0.585

Силові блоки

SB630

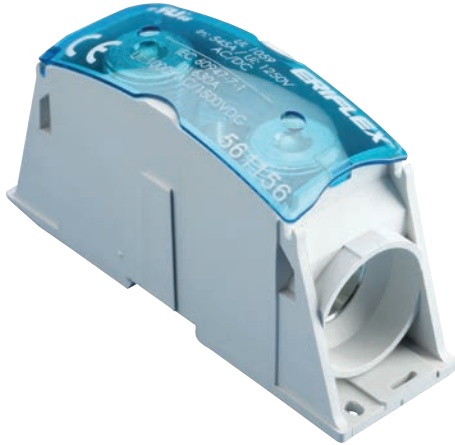

SBF630AL



SB630
870 A – IEC
545 A –

Провід-провід

- I_{сw} кА rms 1 с: 60,0
- I_{pк} кА: 51
- U_i: 1000 В AC IEC
- U_i: 1500 В DC IEC
- V_{in}: 1250 В AC/DC UL

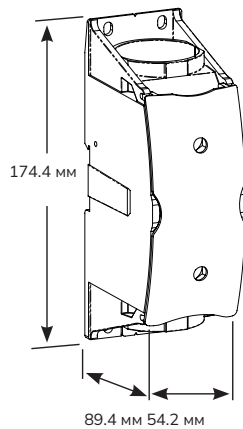

SBF630AL
760 A – IEC
(Flexibar Advanced)
750 A – IEC
(IBSB Advanced)
490 A – ^{us}
(Flexibar Advanced)
410 A – ^{us}
(IBSB Advanced)

Плоский проводник-два проводя

- I_{сw} кА rms 1 с: 60
- I_{pк} кА: 51
- U_i: 1000 В AC IEC
- U_i: 1500 В DC IEC
- V_{in}: 1000 В AC/DC UL

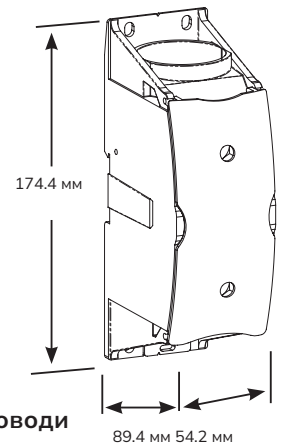

	К-сть клем	Провідники	Переріз, мм ²	Діаметр, мм
	x1	 	240–500	31,0
	x1	 	240–500	31,0

	К-сть клем	Провідники	Переріз, мм ²	Діаметр, мм
	x1	Flexibar Advanced IBSB Advanced	2x20x1–8x32x1 100–240	-
	x1	 	240–500	31,0

- Жорсткий багатожильний провід
- Гнучкий багатожильний провід

- Жорсткий багатожильний провід
- Гнучкий багатожильний провід

Артикул	Модель		Вага, кг
561156	SB 630	1	1,20

Артикул	Модель		Вага, кг
561169	SBF630AL	1	0,64

Силові блоки

SBF630



SBF2C630AL



SBF630
 805 A – IEC
 (Flexibar Advanced)
 800 A – IEC
 (IBSB Advanced)
 545 A –

Плоский провідник-
 провід

- Icw kA rms 1 c: 60.0
- Ipk kA: 51
- Ui: 1000 В AC IEC
- Ui: 1500 В DC IEC
- Vin: 1000 В AC/DC UL

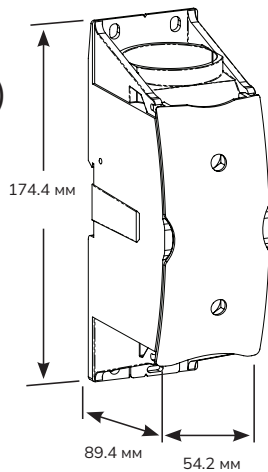

SBF2C630AL
 930 A – IEC
 (Flexibar Advanced)
 910 A – IEC
 (IBSB Advanced)
 760 A –

Плоский провідник-два
 проводи

- Icw kA rms 1 c: 60.0
- Ipk kA: 52
- Ui: 1000 В AC IEC
- Ui: 1500 В DC IEC
- Vin: 1000 В AC/DC UL

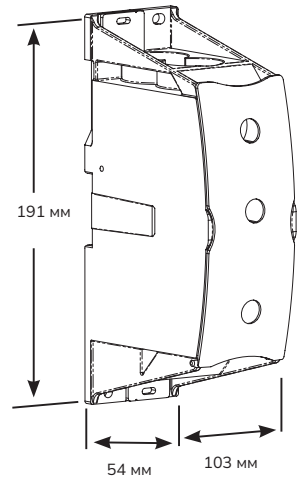

К-сть клем	Провідники	Переріз, мм ²	Діаметр, мм
x1	Flexibar IBS/IBSB	2x20x1-8x32x1 100, 240	-
x1		240-500	31.0

К-сть клем	Провідники	Переріз, мм ²	Діаметр, мм
x1	Flexibar Advanced IBSB Advanced	240 IBS/IBSB ADV	-
x2		2x35-240	22

- Жорсткий багатожильний провід
- Гнучкий багатожильний провід

- Жорсткий багатожильний провід
- Гнучкий багатожильний провід

Артикул	Модель		Вага, кг
561157	SBF 630	1	1.39

Артикул	Модель		Вага, кг
561173	SBF2C630AL	1	0.68

Силові блоки

SB2C1000AL

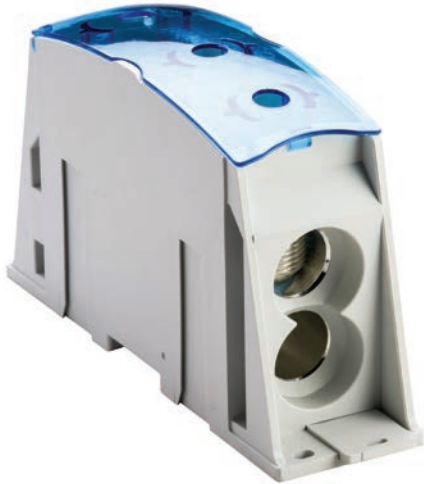

SB2C2C1000AL

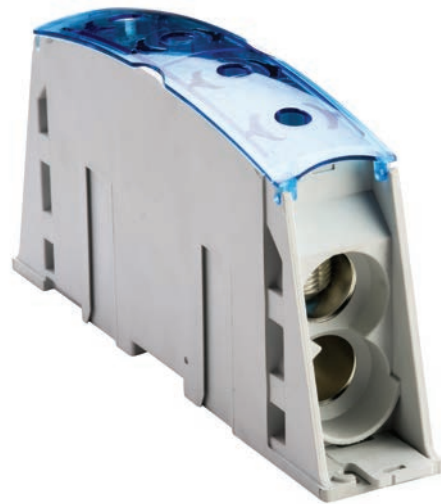

SB2C1000AL
1020 A – IEC
545 A – UL

Провід-два проводи

- Icw кА rms 1 с: 72.0
- Ipk кА: 75
- Ui: 1000 В AC IEC
- Ui: 1000 В DC IEC
- Vin: 1000 В AC/DC UL

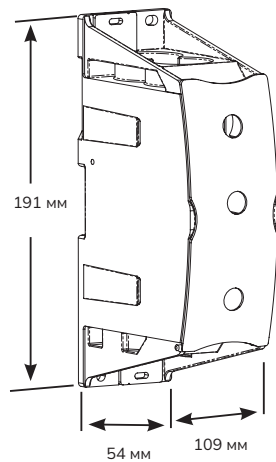

SB2C2C1000AL
1150 A – IEC
840 A – UL

Два проводи-два проводи

- Icw кА rms 1 с: 72.0
- Ipk кА: 75
- Ui: 1000 В AC IEC
- Ui: 1500 В DC IEC
- Vin: 1000 В AC/DC UL

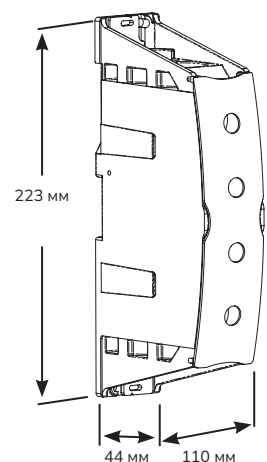

	К-сть клем	Провідники	Переріз, мм ²	Діаметр, мм
	x1		240–500	31
	x2		2x35–300	23.6

	К-сть клем	Провідники	Переріз, мм ²	Діаметр, мм
	x2		2x35–300	23.5
	x2		2x35–300	23.5

- Жорсткий багатожильний провід
- Гнучкий багатожильний провід

- Жорсткий багатожильний провід
- Гнучкий багатожильний провід

Артикул	Модель		Вага, кг
561174	SB2C1000AL	1	0.748

Артикул	Модель		Вага, кг
561175	SB2C2C1000AL	1	0.718

Силові блоки

SBF3C1000AL



SBF4C1600AL



SBF3C1000A
1420 A – IEC
1260 A – UL

Плоский провідник-три проводи

- Icw кА rms 1 с: 72.0
- Ipk кА: 75
- Ui: 1000 В AC IEC
- Ui: 1500 В DC IEC
- Vin: 1000 В AC/DC UL

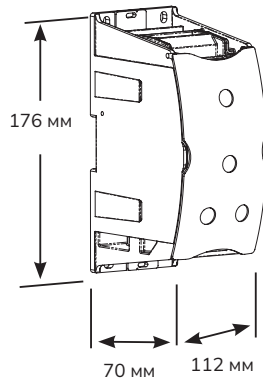

SBF4C1600A
1940 A – IEC
1680 A – UL

Плоский провідник-чотири проводи

- Icw кА rms 1 с: 96.0
- Ipk кА: 105
- Ui: 1000 В AC IEC
- Ui: 1500 В DC IEC
- Vin: 1000 В AC/DC UL

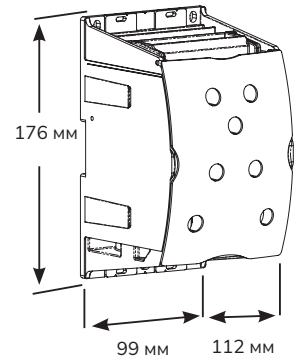

К-сть клем	Провідники	Переріз, мм ²	Діаметр, мм
1	Flexibar Advanced	2x20x1-10x50x1	-
3		3x35-300	23.5

К-сть клем	Провідники	Переріз, мм ²	Діаметр, мм
1	Flexibar Advanced	6x50x1-10x80x1	-
4		4x35-300	23.5

- Жорсткий багатожильний провід
- Гнучкий багатожильний провід

- Жорсткий багатожильний провід
- Гнучкий багатожильний провід

Артикул	Модель	Вага, кг
561176	SBF3C1000AL	0.952

Артикул	Модель	Вага, кг
561177	SBF4C1600AL	1.292